

Facultad del Ejército
Escuela Superior de Guerra
“Tte Grl Luis María Campos”



TRABAJO FINAL INTEGRADOR

Título: “La adaptación del diseño del Ejército Alemán relacionado con la influencia geopolítica regional de las Fuerzas Armadas de Rusia”.

Que para acceder al título de Especialista en Conducción Superior de OOMMTT, presenta el **MAYOR DOMINIK WESTHOFF**

Director de TFI: Teniente Coronel Diego HEER

Ciudad Autónoma de Buenos Aires, 21 de Junio de 2022.

RESUMEN

Las fuerzas armadas de todos los países del mundo están constantemente sometidas a reformas y cambios. Esto se debe a un entorno en constante cambio, que requiere la adaptación de una organización, en este caso de las fuerzas armadas. En este contexto, cabe citar, por ejemplo, como factor regulador de la adaptación organizativa el marco financiero disponible.

Los cambios en el entorno de seguridad influyen de distinta manera dependiendo de lo mucho que afecte a la dimensión respectiva. Para no exceder el marco de este trabajo, el análisis se limitará a la influencia del desarrollo de la política de seguridad de Rusia en la fuerza militar parcial. En la mayoría de los ejércitos del mundo, el ejército es la mayor parte de la fuerza militar, por lo que también es el componente principal de una organización militar y está subordinado a los procesos de reforma y transformación permanentes. Por otra parte, la Unión Europea (UE) y, por tanto, Alemania y la Federación Rusa son los dos principales actores en el continente europeo; por lo tanto, existe una gran interacción en el entorno político de seguridad de estos actores y sus instrumentos de política militar, tales como el Bundeswehr y su mayor componente militar, el ejército.

En primer lugar, hay que analizar las nuevas condiciones medioambientales. Es decir, en este caso concreto, cómo ha cambiado la política de seguridad y geopolítica de la Federación Rusa en los últimos años y cuáles son las causas de esa evolución. A continuación, se analiza la actual orientación estratégica del ejército para determinar la influencia de la amenaza potencial rusa y, a continuación, detectar posibles deficiencias en las estructuras del ejército y determinar las posibilidades de mejora.

Palabras claves

Ejército Alemán, Geopolítica, Unión Europea, diseño y capacidades

CONTENIDO		PÁGINA/S
INTRODUCCIÓN		
Introducción.		1
Problema		3
Objetivos generales y específicos		3
Metodología a emplear		4
DESARROLLO		
CAPÍTULO I		
EL DESARROLLO DE LA GEOPOLITICA RUSA Y LA POLITICA MILITAR Y SUS RAZONES.		
Finalidad		4
Sección I	La geopolítica rusa desde la caída del Muro de Berlín hasta la actualidad	4
Sección II	Política exterior y de seguridad alemana y europea relativa a la Federación Rusa tras la caída del Muro de Berlín	8
Sección III	Conclusiones	10
CAPITULO II		
EL DISEÑO Y LA DOCTRINA DEL EJERCITO DE ALEMANIA.		
Finalidad		12
Sección I	La doctrina y el diseño del Ejercito de Alemania actual	12
Sección II	La influencia de la geopolítica rusa en el diseño y la doctrina del Ejercito de Alemania	22
Sección III	Conclusiones	27

CAPÍTULO III		
NECESIDAD DE REFORMA DEL EJERCITO ALEMAN FRENTE A LA AME- NAZA DE LA FEDERACION RUSA.		
Finalidad		30
Sección I	Debilidades del Ejército Alemán en relación con los desafíos de la geopolítica rusa	30
Sección II	Las Posibilidades de perfeccionamiento del Ejército alemán actual	33
Sección III	Conclusiones	34
CONCLUSIONES FINALES		
Conclusiones finales		36
Bibliografía		39
ANEXOS		
Anexo Nro 1 - ESQUEMA GRAFICO ORGANIZACION DEL EJERCITO ALEMAN		41
ANEXO Nro 2 - ESQUEMA GRAFICO DISTRIBUCIÓN EJERCITO ALEMAN		42
LISTA DE ABREVIATURAS		
Lista de Abreviaturas		43

Introducción

La geopolítica de la Federación Rusa determina en gran medida la actual política de defensa y seguridad de Alemania, la Unión Europea y la Organización del Tratado del Atlántico Norte (OTAN) y, por tanto, ha vuelto a situarse en el centro, después de un largo período de tiempo considerando el terrorismo islámico como el principal factor de amenaza.

La orientación política de seguridad de la República Federal de Alemania se define en el Libro Blanco (Fuero Federal de Alemania) y en las directrices de Política de Seguridad (Ministerio Federal de Defensa de Alemania), la concepción del Ejército Federal (Ministerio Federal de Defensa de Alemania), así como las concepciones de las fuerzas parciales y de los sectores de organización militar (los inspectores de cada fuerza) se completa y conceptualiza.

Se trata de dar respuesta a los retos en materia de seguridad. Hay dos aspectos importantes que deben tenerse en cuenta y que constituyen la parte principal de este trabajo.

1) ¿Son suficientes las "respuestas" y las medidas definidas en los documentos y que se reflejan en la estructura, organización y orientación de la Bundeswehr, y

2) ¿Existen posibilidades propias de desarrollo de las Fuerzas Armadas Alemanas en general y del Ejército Alemán en particular; no sólo para encontrar "respuestas" a una amenaza a la seguridad cambiante por parte de Rusia, sino también para oponerse proactivamente a las aspiraciones de seguridad de Rusia, ¿con sus propios desarrollos doctrinales contemporáneos apoyados por la tecnología moderna?

El entorno de seguridad de Europa y Alemania siempre ha estado fuertemente influenciado por Rusia desde el final de la Segunda Guerra Mundial. Incluso después del final de la Guerra Fría. Rusia tuvo una fuerte influencia en las políticas de defensa y seguridad de todos los países europeos. Con el tiempo, los objetivos políticos cambiaron con intensidad. Además, siempre ha habido fases de acercamiento y fases de confrontación. También han tenido un impacto en la doctrina militar de todos los países implicados. Tras una primera fase de acercamiento después de la Guerra Fría, la República Federal de Alemania, junto con los Estados de la OTAN y la Federación Rusa, a más tardar desde 2008. Pero luego del conflicto de Georgia se ha vuelto a una fase de "enajena-

ción" y confrontación, que supuestamente culminó con la anexión de Crimea en 2014, pero debido a la crisis ucraniana se mantiene.

Hasta ahora, las publicaciones que abordan este tema y que pueden servir como posibles fuentes para este trabajo son, en particular, los “Libros Blancos del Gobierno Federal de Alemania” de 1994, 2006 y 2016, como documento básico de la orientación política de defensa de Alemania, así como el documento básico del Ministerio Federal de Defensa "Concepción de las Fuerzas Armadas Federales" de 2018. “El libro Seguridad internacional en el siglo XXI – Responsabilidad internacional de Alemania” (James Bindenagel, Matthias Herdegen 2017) ofrece un interesante análisis del potencial de amenaza de Rusia y una posible nueva concepción de la seguridad de Alemania en el mundo. Además, los artículos de diversos institutos científicos ofrecen información sobre el tema. Los artículos "Nueva doctrina militar de Rusia" (*SWP-Aktuell* 2017), “Problemas y perspectivas de las relaciones OTAN-Rusia” (*SWP-Aktuell* 2015), “Guerra de la información en Alemania” (bpb 2017), “La doctrina militar de la Federación Rusa” (*Darmstädter Signal* 2014), “La nueva doctrina militar de Rusia La doctrina 2020” (*SWP-Aktuell* 2010) describe el cambio y la doctrina militar actual de la Federación Rusa y sus causas.

Formulación del problema:

¿Cómo debe influir en el diseño del Ejército Alemán la actual concepción geopolítica de Rusia?

Objetivo general: problematizar acerca del diseño del Ejército Alemán a la luz de los nuevos desafíos causados por la actual concepción geopolítica de Rusia.

Objetivo particular No. 1: Analizar el desarrollo de la geopolítica rusa a partir de la caída del muro de Berlín, para identificar las razones del cambio en el geopolítico ruso (1989 – 2021).

Objetivo particular No. 2: Describir el diseño actual del Ejército Alemán actual, para determinar las influencias de la geopolítica rusa.

Objetivo particular No. 3: Identificar las debilidades del actual diseño del Ejército Alemán en relación con los desafíos de la geopolítica rusa, para definir las posibilidades de perfeccionamiento del diseño actual del Ejército Alemán.

Metodología a emplear

El método a emplear será deductivo; en cuanto al diseño, será de tipo explicativo con partes descriptivos, y las técnicas de validación empleadas son el análisis bibliográfico, el análisis documental y el análisis lógico.

Capítulo I

EL DESARROLLO DE LA GEOPOLITICA RUSA Y LA POLITICA MILITAR Y SUS RAZONES

Finalidad

El objetivo de este capítulo es describir y analizar la evolución de la geopolítica rusa desde la caída del Muro de Berlín, con el fin de comprender las razones de los escenarios actuales y futuros de amenaza rusa contra Alemania y sus aliados. Para ello, se examinan los acontecimientos políticos históricos de la Unión Europea y de la Federación Rusa tras la caída del Muro y se analizan sus interacciones mutuas. Por supuesto, Rusia, como gran potencia regional "eurasiática" y antigua potencia mundial, tiene una gran influencia en la estructura de seguridad europea y alemana. Sin embargo, es importante determinar las razones de la política de seguridad rusa y sus cambios en los últimos años, a fin de determinar cuál es la situación actual de la política de seguridad rusa y cómo podría evolucionar en el futuro.

Sección I – La geopolítica rusa desde la caída del Muro de Berlín hasta la actualidad

La caída del Muro de Berlín y la revolución otoñal que la acompañó en los "países del bloque del Este" comunistas supuso una ruptura y el comienzo de un nuevo orden mundial que se alejaba de la bipolaridad y se dirigía a una época de globalización, comercio mundial dominada por los Estados Unidos. Sin embargo, este desarrollo parece estar llegando a su fin por varias razones. China se ha impuesto rápidamente como "jugador global" y competidor directo de los Estados Unidos. La Unión Europea se ha convertido en el mayor espacio económico del mundo y se está convirtiendo en un Estado supranacional para poder seguir desempeñando un papel en la estructura de poder internacional, reducir la dependencia de los Estados Unidos y, por otra parte, evitar la dependencia de China. Rusia se está convirtiendo en el cuarto actor más importante de la política de poder global.

La política de seguridad y geografía rusa se caracterizó por la incertidumbre en los años posteriores a la Revolución de Otoño. Un país que ha sufrido grandes pérdidas de poder y ha perdido la confianza en sí mismo, primero ha tenido que redescubrir su lugar en el mundo. En particular, la desastrosa situación económica planteó grandes desafíos a la antigua Unión Soviética. Y los dejó ocuparse de los asuntos internos.

La Federación Rusa se fundó como Estado sucesor de la Unión Soviética en 1992. Los primeros años se caracterizaron por fuertes tensiones políticas y debilidades económicas. La privatización de la economía fue impulsada por la corrupción, de la que pocos se beneficiaron. En general, el sistema económico era débil, lo que se vio agravado por la inflación persistente y el aumento de la deuda pública. Al mismo tiempo, el país se ha visto desestabilizado por nuevos movimientos independentistas en diferentes partes de la República. Esto condujo a una profunda crisis en 1998 y 1999. En general, la debilidad económica y la agitación interna habían reducido drásticamente la influencia de Rusia en la política exterior, como quedó de manifiesto tanto en la ampliación de la OTAN hacia el Este como en la guerra de Kosovo. Rusia no tenía en ese momento la fuerza de la política exterior para defenderse como actor frente a la OTAN y no pudo impedir la ampliación de la OTAN hacia el Este ni la intervención dirigida por la OTAN en Kosovo. Ambos tuvieron lugar en la antigua esfera de poder de la Unión Soviética y, por lo tanto, tuvieron un gran significado simbólico.

En 1999, Vladimir Putin se convirtió en el nuevo Primer Ministro de la Federación Rusa y asumió el cargo de Presidente el 1 de enero de 2000, tras la dimisión de Boris Yeltsin. Tanto su decidida acción militar en varios conflictos (la guerra de Daguestán, la segunda guerra de Chechenia), la reforma fiscal y los altos precios de los productos básicos hicieron que el apoyo a Vladimir Putin siguiera creciendo. Precisamente al comienzo del mandato de Vladímir Putin se

ha caracterizado por una mayor contención de las estructuras federales que, en su opinión, eran la causa de las continuas aspiraciones de independencia interna, y por la concentración del poder en Moscú. En política exterior, permitió la ampliación de la OTAN e incluso apoyó el despliegue de la OTAN en Afganistán. Por otra parte, se centró en el acercamiento y una mayor cooperación con los antiguos Estados soviéticos, como Bielorrusia y Ucrania. Esto puede explicarse por el hecho de que Vladimir Putin quería primero ampliar su propio ámbito de influencia y estabilizar el país tanto en el plano interno como en el económico. Un enfrentamiento político con la OTAN en ese momento sólo habría dificultado sus esfuerzos.

Los primeros indicios de un cambio gradual en las relaciones entre Rusia y Occidente se pusieron de manifiesto en la Conferencia de Seguridad de Múnich en 2007, cuando Putin criticó inusualmente duramente a “Occidente”. (FAZ.NET, 2007) La Constitución rusa obligó a Putin a renunciar a su cargo de presidente en 2008, pero fue reelegido como primer ministro. Para ello, el “candidato deseado” Dimitri Medvedev fue elegido nuevo presidente. Sin embargo, la incipiente política de endurecimiento entre Rusia y “Occidente” continuó sin cambios.

En agosto de 2008 estalló la Guerra del Cáucaso, en la que las tropas rusas avanzaron hasta el centro de Georgia. Esta guerra es particularmente notable en dos aspectos.

1) se trataba de una guerra híbrida que se había llevado a cabo sobre todo en preparación y con información y que se había preparado a largo plazo.

2) Rusia atacó con Georgia a un país que estaba negociando su adhesión a la OTAN y que era miembro del Programa “Partnership for Peace”. Por lo tanto, esta guerra debe considerarse también como una respuesta a la progresiva ampliación de la OTAN hacia el Este.

La agresiva política exterior de Rusia continuó en los años venideros. Tras la reelección de Vladimir Putin como presidente en 2012, la Federación Rusa utilizó la guerra híbrida, tanto en la anexión de Crimea en marzo de 2014 como en el conflicto ucraniano, que se inició en febrero de 2014. Sus características son evidentes, como el uso encubierto de fuerzas regulares, la guerra en el ciberespacio y la desinformación selectiva. Ucrania es también un Estado del antiguo bloque oriental que tiene la intención de adherirse tanto a la OTAN como a la Unión Europea. A partir de ese momento, como muy tarde, la política de acercamiento de Rusia a la Unión Europea y a los Estados de la OTAN se dio por terminada, pero de hecho ya había ocurrido mucho antes.

También en la guerra de Siria quedó clara la pretensión de Rusia de establecerse como un posible “opositor” de la OTAN y los Estados Unidos en la región. El apoyo político y militar abierto al régimen de Assad conservó el acceso militar directo al Mediterráneo a través de la base militar rusa en Tartus y el aumento de la influencia rusa en la región. Sin embargo, la intervención en esta guerra tuvo también razones de política interna. Con el fortalecimiento del Estado Islámico (EI), Rusia temía ataques islamistas en su propio territorio. Por lo tanto, la guerra en Siria tenía una dimensión tanto exterior como interior. También en este conflicto se utilizaron medios de guerra híbrida. Oficialmente, las tropas fueron retiradas de Siria en diciembre de 2017 y la guerra contra el “EI” se declaró terminada. Sin embargo, se han encontrado y se cree que todavía hay mercenarios en la región por encargo del Gobierno ruso. (Nagel, 2021) Actualmente no se vislumbra el final de la agresiva política exterior y geográfica. Esto se refleja, entre otras cosas, en las medidas desestabilizadoras en el conflicto Serbia-Kosovo y en Malí. También se trata de regiones en las que la OTAN y/o la Unión Europea actúan y, por lo tanto, existen conflictos de intereses directos, pero probablemente también para mostrar las debilidades del mundo occidental y la superioridad del sistema ruso. (Drüten, 2021) (Jungholt, Welt.de, 2021)

Sec II – Política exterior y de seguridad alemana y europea relativa a la Federación Rusa tras la caída del Muro de Berlín

Como Estado miembro importante de la Unión Europea, la política exterior de Alemania se centra fundamentalmente en los intereses de la UE. Por lo tanto, la política exterior de Alemania no puede considerarse aisladamente, sino sólo en el contexto de la UE. La Unión Europea está formada actualmente por 27 países. Sin embargo, no es un Estado independiente o un Estado federal, sino una federación de Estados que, como persona jurídica, tiene el derecho de discernimiento y de expresión en las Naciones Unidas. Los pilares de la política exterior tanto de la UE como de la República Federal de Alemania (RFA) son “una Europa soberana, la asociación transatlántica, el compromiso con la paz y la seguridad, la promoción de la democracia y los derechos humanos y el compromiso con el multilateralismo.” (Amt, 2021) (Union, 2021)

La historia de la Unión Europea tras la caída del Muro de Berlín está marcada por una política de expansión pacífica destinada a reforzar la cohesión europea. Para ello se creará un mercado interior común y se concluirán dos Tratados por los que se establece una política exterior y de seguridad común y la cooperación judicial y policial (“Tratado de Maastricht” de 1992 y “Tratado de Amsterdam” de 1997). También en los años noventa, la Unión Europea se amplió a quince miembros. Ya en 1993, la Declaración de adhesión de Copenhague preveía una ampliación hacia el Este, que se llevó a cabo en 2004, 2007 y 2013 y dio lugar a un nuevo aumento hasta 28 miembros. De este modo, once años después del colapso de la Unión Soviética, la Unión Europea se extendió a la antigua zona de influencia y poder de la Unión Soviética.

Tras el período de auge de la década de los noventa y principios de los dos mil años, la UE se ha visto sacudida desde 2004 por crisis que habían limitado gran parte de la fuerza política de esta organización y que han dificultado la continuación de los esfuerzos de reforma. Los Países

Bajos y Francia fracasaron en su intento de crear una Constitución Europea. En 2007, el mundo se vio afectado por la crisis financiera, que se resolvió principalmente mediante instrumentos de política fiscal como el Mecanismo Europeo de Estabilidad y el Mecanismo de Rescate del Euro, y duras negociaciones entre los estados miembros. Sin embargo, la relación entre los “estados del sur” económicamente más débiles y el norte económicamente fuerte se vio gravemente afectada. Otro reto fueron los flujos de refugiados, que sumieron a Europa en una crisis interna en 2015. En este sentido, la actuación política aislada de Angela Merkel y, por tanto, de Alemania, generó mucha desconfianza entre los demás Estados miembros. La salida de Gran Bretaña en enero de 2020 también puede atribuirse, al menos en parte, a esta crisis. Hasta la fecha, los Estados miembros no han adoptado una política europea única y definitiva sobre refugiados.

En general, la relación entre Rusia y la UE se caracteriza por períodos de acercamiento y conflicto. En primer lugar, el «Acuerdo de Colaboración y Cooperación» en vigor desde 1997 tenía por objeto aproximar Rusia a los Estados europeos. Alemania y la UE respondieron con sanciones y condenas diplomáticas cada vez más severas a través de la política exterior rusa y la guerra híbrida de Rusia. En particular, los conflictos en Georgia, Crimea y Ucrania oriental, así como la creciente guerra de información dentro de la UE, son una espina en el ojo de los Estados miembros. Las sanciones se aplican, entre otras cosas, a las personas indeseables, pero también a las instituciones mediante la prohibición de entrada y/o la congelación de los fondos que se encuentren en la UE. Por otra parte, con sanciones económicas que restringen la circulación de mercancías. La Canciller alemana, en particular, ha seguido una política de acercamiento y sanciones durante su mandato para evitar una escalada del conflicto. Para los opositores políticos, esta política era ineficaz. Actualmente está prevista una misión europea de formación en Ucrania. Esta

sería la primera acción “ofensiva” de la UE. Queda por ver la respuesta de la Federación Rusa a este proyecto. (Schiltz, 2021)

Sec III - CONCLUSIONES PARCIALES

La narrativa oficial, presentada principalmente por Rusia, es que las aspiraciones de la Federación Rusa de ampliar su ámbito de influencia son una respuesta a la continua expansión de la Unión Europea y de la OTAN en la zona de intereses de Rusia. Es cierto que, sobre todo en los primeros años del gobierno de Putin, hubo señales de acercamiento a los países occidentales. Occidente también ha tenido y tiene un gran interés en mantener buenas relaciones con Rusia. Sin embargo, solo mientras Rusia restrinja su política de expansión, no libere guerras informativas en la UE y sus socios y respete en general el Derecho Internacional Humanitario. El cumplimiento por parte de Rusia de esas condiciones es muy dudoso. De hecho, es mucho más probable que Rusia continúe con su política exterior expansiva y agresiva en el futuro, y que no se deje disuadir por la moderación de los países occidentales. Algunas partes de la UE, en particular los antiguos Estados soviéticos, sufrirán cada vez más ataques cibernéticos procedentes de Rusia en el futuro. Tampoco se pueden descartar completamente los intentos de expansión por parte de la Federación Rusa en el futuro. (Lang, 2017)

Putin es un déspota que ha utilizado sabiamente los inicios de su gobierno para resolver los grandes problemas internos de su país. Una estrategia de expansión probablemente ya existía en ese momento, sabiendo que carecía de poder y de medios. Por otra parte, la ampliación del ámbito de influencia de Occidente con la ampliación de la OTAN y la UE puede considerarse acertada desde el punto de vista retroactivo, ya que ahora existe una mejor posición estratégica de partida. Especialmente en los países orientales de la Unión Europea, como Polonia o los Estados bálticos, existe una gran preocupación por la agresión de Rusia. (Schmiester, 2017) Sin la perte-

nencia a la UE y a la OTAN, estos países no habrían podido hacer frente a la amenaza rusa, y el ámbito de influencia de la Federación Rusa habría vuelto al corazón de Europa y ahora amenazaría directamente a Alemania y sus fronteras.

Capítulo II

EL DISEÑO Y LA DOCTRINA DEL EJÉRCITO DE ALEMANIA.

Finalidad

El ejército alemán, como instrumento de la política exterior y de seguridad alemana, desempeña un papel decisivo en su configuración, ya sea participando activamente en operaciones en el extranjero o como instrumento de poder disuasorio pasivo. La orientación del ejército debe tener en cuenta el potencial de peligro al que debe enfrentarse. En el capítulo anterior se señaló que la situación de la amenaza rusa ha cambiado en los últimos años y ha vuelto a estar en el centro de la política de seguridad europea y alemana. El objetivo de este capítulo es, por tanto, describir la orientación actual del ejército alemán, con el fin de describir y analizar el posible impacto de la amenaza rusa en el mismo.

Sección I – La Doctrina y el diseño del Ejército de Alemania actual

El ejército es una de las tres fuerzas del ejército alemán. Consta de tres divisiones (Div), la Amt für Heeresentwicklung (AHEntw)¹ y el Ausbildungskommando (AusbKdo)² y está dirigido por el Kommando Heer (KdoH)³ en Straussberg. Además, el ejército participa en diversos cuerpos internacionales de la Organización del Tratado del Atlántico del Norte (OTAN) y de la Unión Europea. Estos cuerpos tienen sus propias unidades multinacionales de apoyo con participación alemana y sus cuarteles establecidos no cuentan con sus propias fuerzas de combate. Éstos se someterán al Cuerpo en función de su mandato. La función de estos cuerpos es planificar y dirigir operaciones multinacionales de diversa intensidad y magnitud (hasta 60. 000 soldados)

¹ Departamento de desarrollo militar

² Departamento de educación y formación militar

³ Estado Mayor estratégico del Ejército

como Comando de Componentes Terrestres (LCC). Las estructuras de los distintos cuerpos difieren en cuanto a su misión principal.

Las tres divisiones del Ejército Alemán están divididas de forma diferente: una ligera y dos mecanizadas pesadas. La 1a División Panzer (1. PzDiv) está formada por tres brigadas alemanas (Brig), una brigada holandesa y las fuerzas de la división. El Batallón de Artillería (ArtBtl), Batallón de comunicación (FmBtl) plenamente activo y el Batallón de Pioneros Pesados (PiBtl) parcialmente activo y el Batallón de Apoyo inactivo (UstgBtl)). Inactivo o también «Parte de refuerzo»⁴ significa que este batallón está compuesto principalmente por puestos de reserva. En cambio, los batallones parcialmente activos⁵ están ocupados por una o más compañías de soldados profesionales y temporales. Estas compañías activas están a menudo subordinadas a otros batallones activos en caso de paz, por lo que el estado mayor del batallón puede permanecer inactivo y, en caso de defensa, ser reabastecido por reservistas.

- 1) No hay fuerzas sanitarias alemanas en la estructura de las divisiones mecanizadas, y
- 2) La División sólo dispone de un ArtBtl y las brigadas carecen de capacidad artillera.

Las fuerzas sanitarias son puestas a disposición de los respectivos componentes de las fuerzas armadas, a través de una sección organizativa del Bundeswehr, el Servicio Central de Sanidad (ZSan). No hay ninguna otra capacidad de artillería de la que pueda depender la División en caso de operación en el ejército federal, excepto los componentes de Artillería de la Marina. Las brigadas se organizarán de acuerdo con la esquema 1 que figura a continuación. Todas las brigadas alemanas cuentan con un batallón de reconocimiento, una compañía de Estado Mayor y Teleco-

⁴ Triángulo negro en el símbolo militar

⁵ Triángulo blanco en el símbolo militar

municaciones, un batallón de suministros y un batallón de pioneros blindados, así como cuatro batallones de combate, dos de los cuales están inactivos, es decir, dotados de puestos de reserva (reserva). En el caso de la brigada holandesa, la estructura es similar, sólo que cuentan con su propio personal sanitario y sólo disponen de una compañía de reconocimiento y una compañía de reparación a nivel de brigada. Todas las unidades están situadas en el centro de Alemania, el norte de Alemania y los Países Bajos, por lo que tienen un vínculo geográfico.

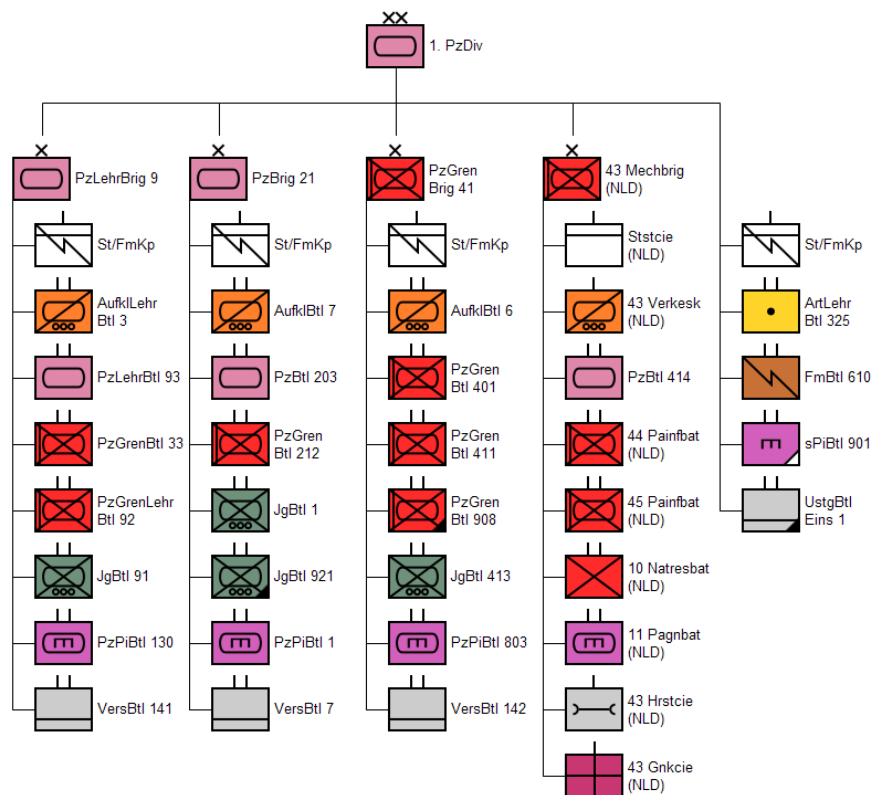

Esquema 1: Organización 1.PzDiv (Wikipedia, 1. Panzerdivision, 2021)

A diferencia de la 1.PzDiv, la 10. Panzerdivision (10. PzDiv) está formada por dos brigadas alemanas mecanizadas, una Brigada de Infantería de Montaña alemana (GebJgBrig) y una Brigada Alemana/Francesa (D/F-Brig). Por lo tanto, la composición de esta división es más heterogénea, pero se asemeja a la 1.PzDiv. Esta división también puede denominarse división meca-

zada, ya que todas las brigadas son altamente móviles y están equipadas con vehículos blindados y potentes. Las fuerzas de división están integradas por dos batallones activos de artillería, la Compañía de Telecomunicaciones, así como un batallón de precursores (inactivo) y un batallón de apoyo inactivo (infantería / protección). Todas las brigadas tienen una compañía de telecomunicaciones, un batallón de Ingenieros (la D/F-Brig tiene una compañía de Ingenieros) y un batallón de suministros. Cabe destacar que esta división cuenta con un total de tres batallones de artillería (un batallón depende directamente de la Brigada D/F), es decir, dos batallones más que su “división hermana”. Sin embargo, las brigadas puramente alemanas carecen de un componente de artillería propio. La D/F-Brig es una brigada de infantería pura dotada de un regimiento de reconocimiento (francés), una fuerza de infantería mecanizada (francés) y dos batallones de cazadores (alemanes). La GebJgBrig cuenta con tres batallones de Gebirgsjäger⁶ (GebJgBtl) y, en particular, con un centro de formación para animales de carga. Todos los batallones de la brigada están especialmente entrenados y equipados para trabajar en terrenos montañosos y difíciles. Las dos brigadas restantes tienen una estructura similar a la de las brigadas de la 1. PzDiv. Tienen cuatro batallones de combate (Batallón Panzergrenadier⁷ o Batallón Panzer⁸), uno de los cuales está inactivo o parcialmente activo. Las unidades de esta división están situadas en el centro y sur de Alemania y en Francia, por lo que también tienen un vínculo geográfico.

⁶ Cazadores de montana

⁷ Infantería mecanizada

⁸ Caballería

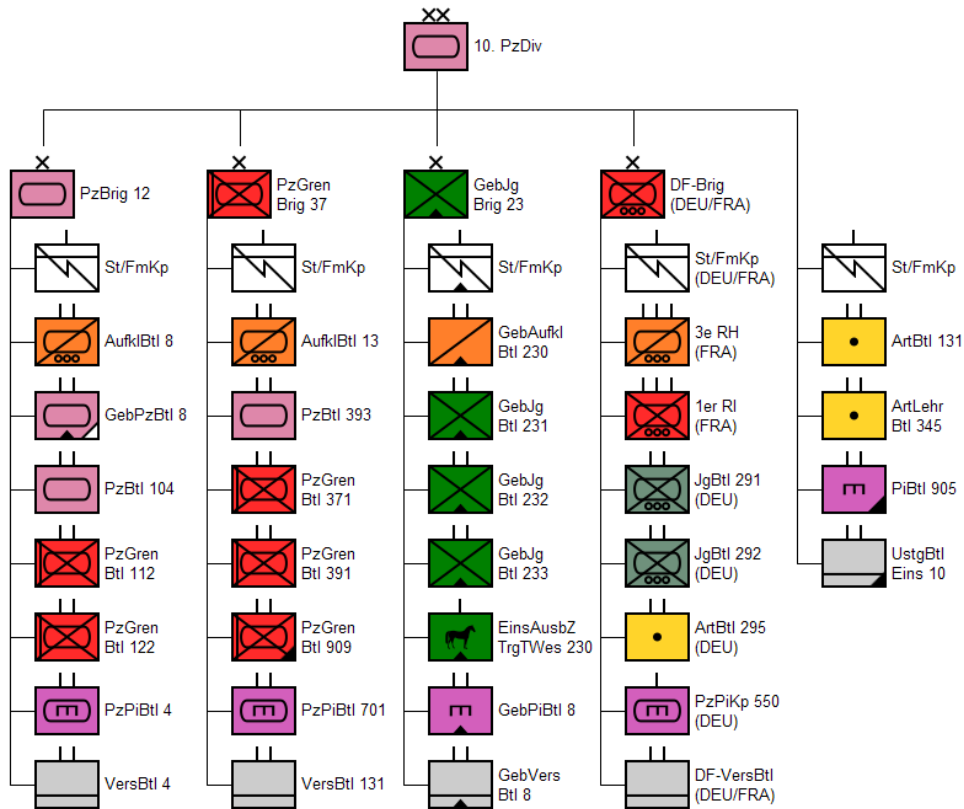

Esquema 2: Organización 10. PzDiv (Wikipedia, 10. Panzerdivision, 2021)

La tercera división alemana es la “Division Schnelle Kräfte”⁹ (DSK). Esta división agrupa a los paracaidistas (FSchJg), los helicópteros y el “Kommando Spezialkräfte”¹⁰ (KSK). A diferencia de las otras dos divisiones alemanas, esta división no tiene capacidad para el combate mecanizado, sino que tiene la misión de llevar a cabo operaciones militares de evacuación, operaciones aéreas, operaciones iniciales rápidas y operaciones de búsqueda y rescate en redes nacionales e internacionales. (Bundeswehr, Division Schnelle Kräfte, 2021). La especificidad de esta división se debe, por tanto, a su alta movilidad aérea, así como al hecho de que incluye las fuerzas especiales del ejército. Por lo tanto, la DSK está formada por dos brigadas alemanas y una ho-

⁹ Division Fuerzas Rapidas

¹⁰ Los Fuerzas Especiales del Ejército

landesa, así como por el Kommando Hubschrauber¹¹. Cada una de las grandes asociaciones es única en sí misma y, por lo tanto, debe describirse individualmente. La Luftlandebrigade 1 (LLBrig 1) es la única brigada de paracaidistas del ejército alemán. Consta de dos regimientos de paracaidistas, dos compañías de ingenieros, dos compañías de reconocimiento y una compañía de comunicaciones. La 11. Luchtmobiele Brigade (11.LMB) es una brigada de las fuerzas armadas holandesas, no parte del ejército alemán, y sólo subordinada a la DSK. No es una asociación de paracaidistas, sino más bien una asociación de infantería ligera aérea. Se mueve mediante helicópteros proporcionados principalmente por las fuerzas armadas neerlandesas. (Bundeswehr, 11. luchtmobiele Brigade, 2021).

El KSK es el principal portador de las fuerzas especiales del ejército federal. Está formado por los comandos, las fuerzas de apoyo, la formación y el desarrollo. El KSK tiene cinco misiones principales: liberar rehenes alemanes en el extranjero, luchar contra objetivos de alto valor de importancia estratégica u operativa, identificar a los objetivos, capacitar a agentes especializados seleccionados en el extranjero y obtener información clave para el nivel de mando estratégico y operativo. (Bundeswehr, Kommando Spezialkräfte, 2021)

Por último, el mando de helicópteros es el garante de la movilidad aérea de esta brigada. Consta de dos regimientos de helicópteros de transporte equipados con el NH-90, un regimiento de helicópteros de combate con el helicóptero de combate Tiger, y un centro internacional de entrenamiento de helicópteros. (Bundeswehr, Kommando Hubschrauber, 2021)

Esta gran unidad no tiene capacidades propias de artillería a nivel de división o brigada. Sin embargo, los regimientos tienen compañías pesadas con morteros y portadores de armas para

¹¹ Gran Unidad de tres Regimientos de Helicopteros

defenderse de tanques. Los regimientos y las compañías también cuentan con personal sanitario cualificado que no existe en las divisiones mecanizadas. Las unidades de la DSK están distribuidas entre Alemania y los Países Bajos y no tienen ningún vínculo geográfico. El cuartel general de la División se encuentra en Stadtallendorf, Hesse.

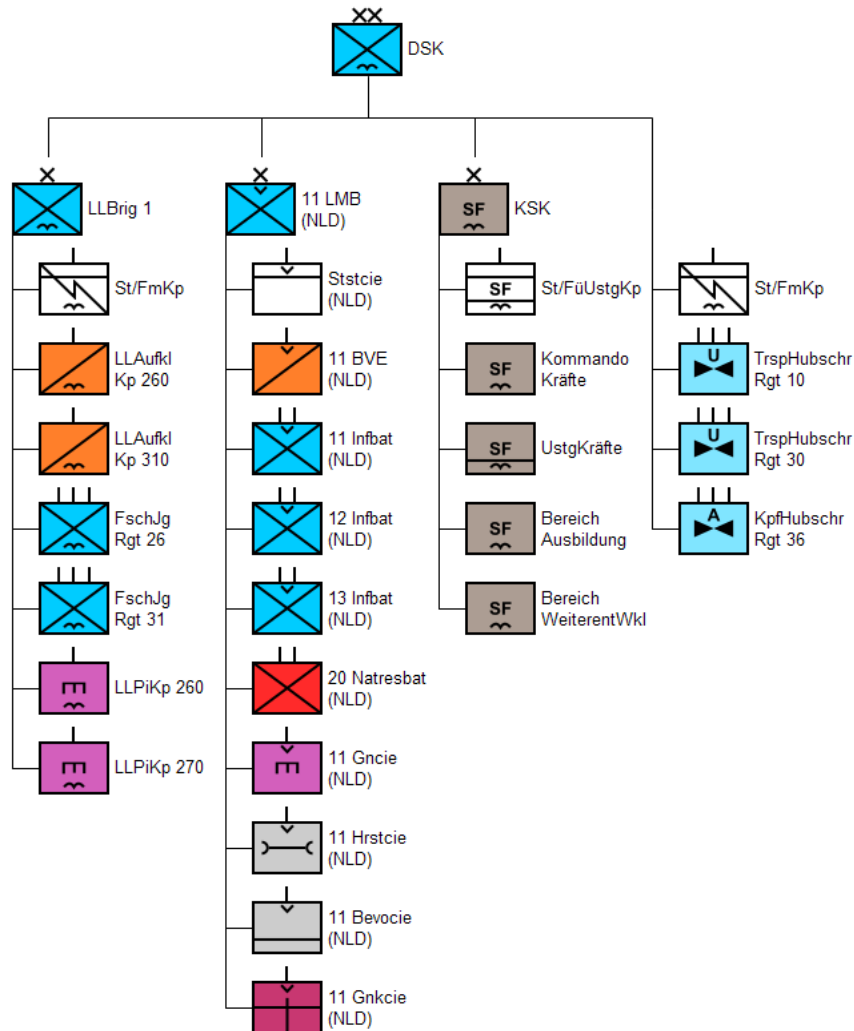

Esquema 3: Organización DSK (Wikipedia, Division Schnelle Kräfte, 2021)

Lo que se puede constatar aquí es que no hay fuerzas de caza en toda la estructura del ejército. En general, la estructura del ejército alemán es única. Faltan Policía Militar, las capacidades de apoyo médico (excepto en el caso de las fuerzas especiales y especializadas), de la defensa aérea

y de la lucha electrónica. Además, la División carece de capacidad de combate, artillería y logística. Todas estas capacidades descritas anteriormente no se encuentran en el Ejército, sino en las áreas de organización “Streitkräftebasis”¹², CYBER, ZSan y la defensa aérea con limitaciones en la Fuerza Aérea.

A título ilustrativo y general, en la tabla 1 se presenta una forma muy simplificada de la estructura del ejército alemán.

Tabla 1: Organización y fuerza personal der la Bundeswehr (Wiegold T. , 2021)

Bundeswehr (Tamano: aprox 264.000)		Militärisches Personal (efectivos militares) Ca. 182.000	Civiles - Personal (efectivos civiles) 82.010	
Bundesministerium der Verteidigung (Ministerio de Defensa)		1125	1566	
Militärische Organisationsbereiche (Sectores organizacionales militares)	Teilstreitkräfte (Arma)	Heer (Ejército)	62941	
		Luftwaffe (Fuerza Aérea)	27470	
		Marine (Armada)	16462	
		Streitkräftebasis (Servicio conjunto de apoyo y capacitación)	27560	24017
		CYBER (Espacio Ciber)	13128	
		Sanitätsdienst der Bundeswehr (Servicio sanitario)	19839	

¹² Servicio conjunto de apoyo y capacitación

Zivile Organisationsbereiche (Sectores organizacionales civiles)	Bundeswehrverwaltung (Administración)	Personal	13195	56.427
		Ausrüstung, Informationstechnik und Nutzung (Equipamiento)	1629	
		Infrastruktur, Umweltschutz und Dienstleistung (Infraestructura y Servicios)	979	
		Rechtspflege (justicia)		
		Militärseelsorge (cuidado de almas)		
Andere (Otros)			3191	

El cuadro también muestra claramente que el número de efectivos del ejército es pequeño en comparación con el número total de efectivos del ejército federal. Esto se explica también por la división de competencias en las tres ramas de organización militar: la SKB, el ZSan y el CY-BER.

La orientación política de seguridad y, por tanto, también la doctrina de las fuerzas armadas alemanas y también del ejército se basa en el Libro Blanco del Gobierno Federal. La edición se centra en los retos y amenazas de seguridad. Los dos Libros Blancos más importantes que tienen una influencia decisiva en la doctrina actual del ejército alemán son los dos últimos Libros Blancos de 2006 y 2016. Al igual que los documentos “Reorientación de la Bundeswehr” de 2013 y

la “Concepción de la Bundeswehr” de 2016. Dado que la Bundeswehr debe someterse a un proceso de cambio constante debido a la situación de seguridad en constante cambio, en el Bundeswehr existe la aspiración no de reformar en determinados momentos la Bundeswehr completa, sino de aumentar continuamente este proceso se llama «Transformación» en el ejército federal.

Sección II – La influencia de la geopolítica rusa en el diseño y la doctrina del Ejército de Alemania

En el Libro Blanco de la Bundeswehr se divide en dos grandes secciones. La primera parte describe, en cuatro capítulos, la orientación estratégica de la política de seguridad de la República Federal de Alemania y el entorno de la política de seguridad. En particular, en el capítulo 2. 1 se describe el papel de Rusia como agente del orden europeo de paz. Según el Libro Blanco, Rusia se está alejando cada vez más de una estrecha asociación con Occidente y está tratando de volver a establecerse como una potencia “global”. Esto se refleja, por ejemplo, en la modernización de las fuerzas armadas rusas y en el uso cada vez mayor de instrumentos bélicos híbridos que ocultan los objetivos rusos. Además, subraya que, a pesar de todo, todavía queda por buscar una amplia gama de relaciones e intereses comunes, debido a la vecindad de la Unión Europea y a la presencia permanente en el Consejo de Seguridad de las Naciones Unidas, y por tanto a una mayor cooperación con Rusia, combinando “defensa colectiva y desarrollo de la resiliencia, por una parte, y enfoques cooperativos de seguridad y sectoriales, por otra. cooperación, por otra parte. “ (Verteidigung, Juni 2016).

En la segunda parte, en otros cuatro capítulos, se describe el “futuro del ejército alemán”. En esta sección se recogen también el mandato y las funciones de la Bundeswehr.

Mandato del Bundeswehr según el Libro Blanco de 2016 (Verteidigung, Juni 2016):

“El ejército federal es un instrumento esencial de nuestra política de seguridad y defensa. Su misión se basa en las normas constitucionales, así como en los valores, intereses y prioridades estratégicas de Alemania. La misión de la Bundeswehr es, en el marco del enfoque estatal:

- Defender la soberanía y la integridad territorial de Alemania y proteger a sus ciudadanos;
- Contribuir a la resiliencia del Estado y de la sociedad frente a las amenazas externas;
- Apoyar y garantizar la capacidad de acción exterior y de seguridad de Alemania;
- Contribuir, junto con nuestros socios y aliados, a hacer frente a las amenazas de seguridad a nuestra sociedad abierta y a nuestras rutas comerciales y de suministro libres y seguras a nivel mundial;
- Contribuir a la defensa de nuestros aliados y a la protección de sus ciudadanos;
- Promover la seguridad y la estabilidad en el marco internacional y reforzar la integración europea, la asociación transatlántica y la cooperación multinacional.”

Es interesante observar que, con el Libro Blanco de 2016, la defensa nacional y de la alianza vuelve a situarse en el centro de la política de seguridad y se considera como la tarea más importante. Pero también demuestra que el ejército federal y, por lo tanto, el ejército debe prepararse para una gran variedad de tareas. En la evaluación del Libro Blanco, la defensa nacional y de la alianza se ha transformado en escenarios más bien regionales (comparables a la crisis de Crimea o al este de Ucrania), sin mencionar explícitamente a Rusia en este contexto. Sin embargo, actualmente no existe ningún otro “jugador” en la región de la UE capaz de llevar a cabo tales “operaciones”. Por otra parte, los escenarios de despliegue en el extranjero parten de la hipótesis de que en el futuro habrá también misiones de diversa intensidad y magnitud, por lo

que también en este caso es necesario prepararse y prepararse para misiones de formación hasta operaciones sólidas de mantenimiento de la paz. “

De conformidad con su mandato, el Bundeswehr desempeña, con un enfoque estatal, las siguientes funciones:

1) Defensa nacional y de alianzas en el marco de la OTAN y la UE, incluidos:

- Misiones de defensa en territorio alemán y medidas disuasorias en todas sus dimensiones;
- La defensa contra los ataques contra el territorio de los aliados;
- La defensa contra las amenazas terroristas e híbridas;
- Reforzar la capacidad de defensa transatlántica y europea;
- Medidas de reaseguro y apoyo a los aliados en el marco de la solidaridad de la alianza para proteger a Alemania, sus ciudadanos y socios y disuadir a posibles adversarios.

2) Protección del hogar, prevención nacional de crisis y riesgos y servicios de apoyo subsidiarios en Alemania, incluidos:

- El ejercicio de funciones territoriales nacionales;
- Vigilancia y seguridad del espacio aéreo y marítimo alemán;
- La supervisión de las infraestructuras espaciales críticas;

- La asunción subsidiaria permanente de funciones en el marco de los acuerdos de carteras;
- Asistencia en caso de catástrofes naturales, accidentes graves y emergencias internas, así como asistencia administrativa;
- Contribuir a la lucha contra el terrorismo en el marco de las condiciones constitucionales;
- Rescate y repatriación de personas aisladas en el extranjero;
- Contribuir a la evacuación de las zonas de crisis, y a la liberación de rehenes en el extranjero, para contribuir a la seguridad pública y a la resiliencia del Estado y de la sociedad.

3) Asociación y cooperación también más allá de la UE y la OTAN, incluyendo

- Reforzar las estructuras de seguridad de los socios y las organizaciones regionales;
- Desarrollo y mantenimiento continuo de las relaciones bilaterales de seguridad y militares, y
- La política de control de armas y las medidas de fomento de la confianza y la seguridad.
- Contribuir a la diplomacia de defensa moderna, al desarrollo de capacidades y a la interoperabilidad mediante la integración multinacional y la cooperación en materia de seguridad mundial.

- 4) Ayuda humanitaria de emergencia y en caso de catástrofe para contribuir a asumir la responsabilidad de hacer frente a los retos humanitarios.

Además, hay tareas que deben realizarse en todo momento:

- 5) Aspectos de defensa de la ciberseguridad nacional, contribuciones al cuadro de situación nacional en el espacio cibernético y de la información en el marco de la provisión de seguridad nacional y multinacional, así como garantizar la ciberseguridad en las redes propias de las fuerzas armadas alemanas;
- 6) Servicios de apoyo para el mantenimiento y el desarrollo ulterior de los campos tecnológicos clave nacionales, así como para la promoción de enfoques basados en la asociación, en particular europeos y atlánticos, para la investigación, el desarrollo y la utilización de capacidades;
- 7) todas las medidas para el mantenimiento de las operaciones en el país, incluida la realización de tareas de oficina, la cualificación, la formación y el perfeccionamiento, el apoyo a la formación y a los ejercicios y la seguridad y el orden militares.” (Verteidigung, Juni 2016)

Este amplio espectro debe considerarse como un reto para un ejército, y especialmente para el alemán, y se debe a la multinacionalidad y a la integración en alianzas de seguridad internacionales, a la responsabilidad internacional de Alemania y, especialmente, a los complejos retos del entorno de seguridad aleman-europeo. Al mismo tiempo, todas las tareas deben poder ser realizadas por las fuerzas existentes. El Bundeswehr llama a este principio "Single Set of Forces". Esta idea representa un profundo cambio en comparación con la antigua doctrina de la Bundeswehr. Significa que no sólo hay fuerzas especialmente entrenadas para el mantenimiento de la

paz, las medidas de consolidación de la paz o para la defensa nacional y de la alianza, sino que todas las unidades de tropas están disponibles para todas las misiones militares y están específicamente entrenadas para la misión respectiva. Esto requiere una amplia cualificación básica de todas las unidades y un concepto de formación bien pensado. Sin embargo, también supone un equipamiento integral de material y personal de todas las unidades para

1) Formación continua de alta calidad y

2) La rápida disponibilidad de tropas para el amplio espectro de tareas.

Espectro de tareas.

La capacidad militar básica debe estar orientada a la defensa nacional y de la alianza, ya que todas las demás capacidades específicas de la misión se entrenan rápidamente si existe una fuerte capacidad básica en el área de tareas "clásicas".

Sec III - CONCLUSIONES PARCIALES

En cualquier caso, hay que tener en cuenta que tanto la misión como las tareas del Bundeswehr y del Ejército alemán son muy amplias, polifacéticas y diversas, lo que crea múltiples desafíos en las áreas de material/equipamiento, personal, formación, pero también organización. La Bundeswehr intenta responder a esta diversidad con su "Single Set of Forces". Sin embargo, hay que sopesar cuidadosamente las ventajas y los inconvenientes. Con un "Single Set of Forces", es realmente posible recurrir a todas las fuerzas disponibles. Sin embargo, todas las fuerzas deben tener un alto nivel de formación y un equipo material completo a su disposición. Esto aumenta considerablemente los costes de este sistema. Sin embargo, este enfoque ofrece un alto grado de flexibilidad y es posible distribuir la carga de las tareas de forma coherente. Sin embargo, hace que la formación sea mucho más compleja, lo cual es un esfuerzo manejable para un

ejército profesional como el Bundeswehr, ya que la formación es siempre cíclica debido a la evolución del personal y otros factores. Pero también aquí la formación debe planificarse con previsión y en procesos cíclicos.

Para ello, es especialmente importante definir lo que se entiende por capacidad básica y entrenarla de forma fundamentada en todos los tipos de tropas. Dado que la base de la acción militar se encuentra en los tipos clásicos de operación - ataque, defensa y retardo - estos son suficientes como capacidad básica para llevar a cabo una formación adicional específica para la misión y la operación si es necesario. Esta formación específica para la misión difiere en función del tipo de misión, las reglas de enfrentamiento, el terreno, etc. y debe planificarse y realizarse por separado en función de estos aspectos.

La organización del ejército alemán se ha adaptado en gran medida a este principio de "Single Set of Forces". Como parte de la Bundeswehr, cuenta con todas las capacidades pertinentes en ambas divisiones mecanizadas para poder llevar a cabo operaciones hasta el nivel de brigada. Sin embargo, aquí siempre hay dependencias de las otras áreas organizativas militares. Las operaciones por encima del nivel de brigada son inconcebibles en esta constelación de fuerzas y con las capacidades que proporciona el Bundeswehr, aunque sólo sea por la falta de capacidades de artillería. Esta es una de las principales desventajas de la organización actual. Incluso si esta debilidad pudiera compensarse con el apoyo internacional, en el caso de un despliegue que requiriera una división alemana, cabe suponer que otras naciones también se comprometerían de forma similar, lo que hace improbable el apoyo bilateral en este ámbito. Esto se aplica a lagunas de capacidad similares, como la defensa aérea móvil. Por lo tanto, en el caso de un despliegue internacional sólido (despliegue de alta intensidad), como mucho es factible y probable el despliegue hasta el nivel de brigada bajo mando alemán. A partir del nivel de división, las capacidades ten-

drían que ser proporcionadas por otras naciones y puestas bajo el mando alemán, o las brigadas alemanas se pondrían bajo el mando de otras naciones capaces de hacerlo. Ambos escenarios implican factores de alto riesgo. El nivel de la división es táctico y, por lo tanto, debe tener principios tácticos uniformes y un nivel de entrenamiento uniforme. Esto difícilmente puede garantizarse a nivel multinacional, aunque sólo sea por los diferentes principios de mando a nivel táctico. Por lo tanto, una mezcla multinacional a nivel de división no es conveniente.

En definitiva, puede decirse que la influencia de la amenaza rusa en la estructura y la doctrina del Ejército alemán es claramente reconocible, pero el proceso de adaptación está aún lejos de ser completo y tiene un gran potencial de mejora.

Capítulo III

NECESIDAD DE REFORMA DEL EJÉRCITO ALEMÁN FRENTE A LA AMENAZA DE LA FEDERACIÓN RUSA.

Finalidad

En una interacción tan compleja como la de orientar una organización militar hacia una situación de amenaza difícil de definir, es importante analizar y definir con precisión la situación de amenaza, así como adaptar la organización militar a esa situación de amenaza de manera adecuada. Para ello, se destacan y analizan las debilidades del ejército alemán a partir de la estructura y la doctrina descritas en el capítulo anterior, con el fin de desarrollar formas de mejorar el ejército alemán.

Sec I – Debilidades del Ejército alemán en relación con los desafíos de la geopolítica rusa

En general, se puede ver en la estructura del ejército alemán que sólo las competencias básicas de la guerra territorial siguen en esta organización. Las capacidades de la logística, la policía militar, el combate electrónico, la defensa aérea y los servicios médicos están ubicados en otras áreas organizativas para ponerlos a disposición de todas las ramas de las fuerzas armadas en función de la misión. Para un ejército desplegado en el extranjero y con escasos recursos financieros, es una solución perfectamente comprensible. Sin embargo, la estructura se remonta a los desafíos de la década de 2000. En este caso, era importante desplegar posibles fuerzas de tarea a grandes distancias y proporcionarles apoyo logístico durante varios años, como por ejemplo en la misión de Afganistán. Sin embargo, la situación de las amenazas ha cambiado fundamentalmente en los últimos diez años. La misión en Afganistán ha terminado. El mayor contingente de tropas se encuentra actualmente en Malí y un total de unos 2.500 soldados alemanes están desplegados. (Bundeswehr, bundeswehr.de, 2021) En comparación, en 2010 había unos 5.400 soldados sólo en Afganistán. (Wiegold T. , Bundeszentrale für Politische Bildung, 2016). Debido al fracaso en

Afganistán y al creciente potencial de conflicto con Rusia en Europa, cabe suponer que el compromiso con grandes contingentes en el extranjero tenderá a disminuir. La tendencia es hacia las misiones de formación, como la EUTM (Misión de Formación de la UE), que requieren bastante menos logística y personal. Por otra parte, los compromisos internos en Europa para disuadir la amenaza rusa, como la EFP (Enhanced Forward Presence), tenderán a aumentar. La disuasión en este escenario se lleva a cabo en todas las dimensiones (aire, agua, tierra, espacio de información), pero la lleva a cabo principalmente el ejército.

Otro gran reto al que se enfrenta el Ejército alemán es su equipamiento material. La Bundeswehr no sólo dispone de muy pocos vehículos de combate para garantizar que todas las unidades de combate estén ampliamente equipadas, sino que también tiene una escasa disponibilidad operativa del material disponible. En el caso del IFV Puma, sólo el 29,7% de los vehículos estaban operativos en octubre de 2020 y sólo el 43,7% del MBT Leopard 2. (Jungholt, welt.de, 2020) Esto se debe tanto a la falta de adquisición de piezas de repuesto como a la baja tasa de existencias de estos, pero también a la introducción de equipos de guerra insuficientemente operativos, como el IFV Puma. Para subsanar estas deficiencias, será necesario aumentar los niveles de existencias, incrementar el ritmo de inversión en piezas de recambio y mejorar el proceso de adquisición de nuevo material. Por lo demás, los vehículos de combate, especialmente los de las tropas de combate, son de un nivel técnico muy alto. También en cuanto al equipamiento personal del soldado, el sistema "Infantería del Futuro" se ha dotado de un equipo actualizado y moderno. Sin embargo, hay que señalar que el ejército alemán todavía tiene que ponerse al día, sobre todo en lo que respecta a la interconexión digital de las unidades de combate y los equipos de radio. (Wiegold T. , augengeradeaus.net, 2021) (Hoffmann, 2020)

Debido a la singular estructura de la Bundeswehr, la proporción de personal en el ejército es relativamente baja, con unos 63.000 soldados. Además, el Bundeswehr cuenta con una gran proporción de empleados civiles cuyas tareas también son realizadas por soldados de otros ejércitos (administración del Bundeswehr). Por lo tanto, una comparación con los ejércitos de otros países es difícil y no es útil. Por lo tanto, la siguiente sección compara los efectivos del Bundeswehr con los de otros ejércitos. La fuerza máxima de personal de la Bundeswehr está actualmente limitada políticamente a 203.000 soldados. En realidad, 182.000 soldados y 82.000 civiles sirven en las fuerzas armadas. Con una población de 83.000.000 de habitantes, esto significa que aproximadamente el 0,32% de la población o el 0,22% (sólo soldados) sirven en el Bundeswehr. Esta tasa es muy baja comparada con la de Estados Unidos, con un 0,4%, o la de Rusia, con un 0,7%. En la clasificación mundial, Alemania ocupa el 30º lugar en cuanto a número de efectivos militares, aunque ocupa el 19º lugar en cuanto a población. (Statista, 2021)

Con su presupuesto militar, Alemania vuelve a ocupar el octavo lugar del mundo, con 51.600 millones de dólares. Sin embargo, esto sólo representa el 1,3% del producto interior bruto. Como referencia, Francia está en el 2,1%, Estados Unidos en el 3,7% y Gran Bretaña en el 2,5% de su producto interior bruto. (Mendelson, 2021) Así, hay que señalar que Alemania tiene un ejército más pequeño que la media con un presupuesto menor que la media en relación con su producción económica y su población en comparación con los principales países del mundo. Esto es particularmente notable, ya que Alemania, como país altamente dependiente de las exportaciones, tiene un interés extraordinariamente grande en la seguridad de las rutas comerciales y la estabilidad política en el mundo. En comparación directa, Rusia, con un presupuesto militar del 4,3% de su producto interior bruto y una proporción de soldados del 0,7 en la población total, está en una posición mucho mejor que la República Federal.

Sec II – Las Posibilidades de perfeccionamiento del Ejército alemán actual

Los puntos débiles del ejército alemán que se han señalado también ofrecen el mayor potencial de mejora. Para empezar, hay que señalar una vez más que Alemania tiene un ejército comparativamente pequeño y, por tanto, un ejército pequeño en relación con su poder económico y político y su población. Desde el punto de vista político, se ha fijado el límite máximo de 203.000 soldados, pero nunca se ha alcanzado desde el cambio de personal, iniciado por la entonces ministra de Defensa Ursula von der Leyen. Esto se debe principalmente a los desafíos demográficos, pero también a los problemas estructurales. No obstante, la estrategia de personal es buena y correcta y debería perfeccionarse. (Leyen, 2016) Sin embargo, es poco probable que se consiga un cuerpo de personal superior a los 203.000 soldados, como demuestra la evolución del personal, a pesar de las amplias medidas de contratación de personal. Una medida para aumentar el personal podría ser la reintroducción del servicio militar obligatorio en la Bundeswehr. Esto no es necesario en la actualidad, pero debería reconsiderarse si la situación de amenaza se intensifica. Medidas como los criterios de contratación flexibles en función de las tareas son las ideas adecuadas para aumentar aún más el número de candidatos.

Con un presupuesto de defensa de 51.600 millones de dólares, Alemania no cumple su obligación internacional de gastar el 2% de su producto interior bruto en defensa. Este valor no sólo debe ser considerado desde la perspectiva del compromiso de la alianza, sino que también es un buen punto de referencia para poner el gasto en defensa en relación con su fuerza económica. Por lo tanto, debería buscarse un nuevo aumento del presupuesto de defensa en futuras medidas. Sigue siendo dudoso que esto sea políticamente factible, especialmente después de la crisis de Corona. Sin embargo, un ejército moderno necesita un equipamiento moderno y, por tanto, caro. Asimismo, el rápido progreso técnico genera una tasa de inversión en material de defensa muy

elevada y ciclos de adquisición más cortos que en el pasado. Explicar esto a los ciudadanos de este país sigue siendo tarea de los políticos de este país y es su responsabilidad.

Para responder a las exigencias de la actual situación de amenaza, el ejército alemán debe reorganizarse estructuralmente. El Ejército debe volver a estar capacitado para hacer la guerra de forma independiente a nivel operativo. Esto significa que importantes competencias básicas, como la logística, la policía militar, etc., deben volver a integrarse en la estructura del Ejército. Además, es necesario restablecer las capacidades de artillería a nivel de división.

La derivación de la capacidad de combate electrónico, a su vez, es lógica, ya que el ciberespacio y el espacio de la información se han establecido como una dimensión más en la guerra moderna. En principio, la organización militar básica debe seguir orientada hacia las ahora cuatro dimensiones del aire, el agua, la tierra y el ciberespacio, de modo que todas las ramas de las fuerzas armadas sean capaces de combatir de forma independiente y operativa en su dimensión. Sin embargo, es importante que todas las ramas de las fuerzas armadas puedan ser dirigidas operativamente por un estado mayor. Es una situación similar a la del EinsFüKdo para las misiones extranjeras de la Bundeswehr. En la actualidad, este tipo de estado mayor no existe en la estructura de la Bundeswehr.

Sec III - CONCLUSIONES PARCIALES

Las medidas adoptadas, pero aún no completadas, por el Bundeswehr y el Ejército para adaptarse al nuevo entorno de seguridad fueron correctas, pero no suficientes. Ahora hay que continuar con las medidas y adaptarlas. En particular, la insuficiencia presupuestaria es un reto importante para un ejército moderno. Al mismo tiempo, es muy poco probable que se produzca un aumento significativo del presupuesto militar. Sin embargo, esta es la única manera de conseguir

un equipo suficiente, moderno y que funcione. Aquí, los políticos deben explicar la necesidad para generar una mayoría en la opinión política y pública. Además, hay que tomar más medidas para aumentar el personal. En este caso, también es concebible el fortalecimiento de las fuerzas de reserva, que reforzarían el ejército en caso de conflicto. Un aumento significativo de los efectivos parece poco probable, pero tampoco es absolutamente necesario, ya que un ejército moderadamente equipado puede compensar la disminución de los efectivos con nuevas técnicas.

Una medida rentable para aumentar la eficacia es sobre todo una reestructuración de las fuerzas armadas y, por tanto, también del ejército. Todas las ramas de las fuerzas armadas deben tener capacidad de acción operativa. El ejército debe esforzarse por alcanzar la independencia operativa hasta el nivel de división. Esto significa la capacidad de devolver al Ejército la logística, la policía militar, la atención médica táctica y operativa y, en particular, la capacidad de defensa aérea. Además, requiere un estado mayor capaz de dirigir operativa y tácticamente todas las ramas de las fuerzas armadas hasta el nivel de división.

Más allá del Ejército de Tierra, el CIR (Cyber- und Informationsraum)¹³ debe ampliarse y pasar de ser un "área organizativa" a una fuerza para poder poner sus capacidades a disposición del Ejército de Tierra a nivel de división, pero también de la Armada y del Ejército del Aire, en todo tipo de operaciones, y además poder realizar operaciones en el ciberespacio de forma independiente.

¹³ Espacio Ciber y Información

CONCLUSIONES FINALES

La relación entre Alemania, la Unión Europea y la Federación Rusa puede dividirse en tres grandes fases. La primera fase es el periodo posterior al colapso de la Unión Soviética en 1992 y la asunción del poder por parte de Vladimir Putin como presidente en 2000. Este periodo estuvo marcado por grandes problemas económicos y políticos internos que llevaron a Rusia al borde de la bancarrota. En la UE había un gran espíritu de optimismo en esa época y se establecieron los principales pilares de la Unión actual, así como la decisión de ampliarse hacia el este.

La segunda fase duró hasta la Conferencia de Seguridad de Múnich de 2007, durante la cual Rusia se concentró en la consolidación interna del país y siguió una política de acercamiento a Occidente. La Unión Europea, por su parte, no logró introducir una constitución y no pudo mantener el espíritu de optimismo de los años 90. Sin embargo, siguió expandiéndose hacia el este y, al igual que la OTAN, incorporó a los antiguos países del bloque oriental.

La última y tercera fase va desde 2007 hasta la actualidad. Este período está marcado por una relación cada vez más mala entre Rusia y Alemania/UE, varios conflictos armados de Rusia en países del antiguo Pacto de Varsovia utilizando medios de guerra híbrida, así como campañas de noticias falsas y ciberataques en y contra los Estados del UE. Esta evolución de la política exterior y expansionista rusa demuestra que el planteamiento de la Unión Europea y la OTAN de expandirse hacia el este era correcto. Cabe suponer que Rusia sólo utilizó la segunda fase para consolidarse y no buscó un acercamiento serio a Occidente. Así pues, habrían surgido conflictos similares incluso sin la ampliación de la OTAN o de la UE, pero con unas perspectivas mucho más favorables para la Federación Rusa.

Con el Libro Blanco de 2016, queda claro que la misión prioritaria del Bundeswehr y del Ejército es de nuevo la defensa nacional y de la alianza. Sin embargo, la estructura básica del Ejército aún no se ha adaptado suficientemente a estos nuevos retos. Hay una falta de capacidad operativa desde el nivel de división hacia arriba. Sólo las brigadas son capaces de combatir de forma independiente. Esto es todavía un remanente de la capacidad de gastar hasta una brigada en un posible despliegue en el extranjero. Se buscará una mayor cooperación con los demás Estados de la OTAN y la UE, tanto en el sector del armamento como, sobre todo, en el de la defensa. La formación de batallones bilaterales debe considerarse de forma crítica, pero es comprensible desde un punto de vista político. Una mezcla de unidades a partir de la división, como mínimo a partir de la brigada, debe considerarse de nuevo positiva. Esto también crea la posibilidad de que las naciones más pequeñas mantengan ciertas capacidades. Además, promueve la cohesión europea. Sin embargo, a nivel político, estas formaciones también deben contar con el marco legal para ser desplegadas plenamente por las respectivas naciones y evitar el peligro de los "proyectos farsa" que cuestan dinero, pero no tienen ningún beneficio militar para ninguna de las dos naciones asociadas. Además, para poder contrarrestar realmente la amenaza rusa, el presupuesto de defensa debe incrementarse aún más hasta acercarse al 2% del producto interior bruto. Es la única manera de financiar los elevados costes de los equipos modernos, las reparaciones y las nuevas adquisiciones, pero también la formación de las tropas. Además, la creación de un estado mayor a nivel operativo se considera indispensable para poder dirigir adecuadamente las fuerzas de las divisiones.

Sin embargo, la medida más eficaz sería la introducción de un ejército europeo. Esto no sólo tendría el mayor potencial disuasorio, sino que también sería el mejor medio para contrarrestar un conflicto con la Federación Rusa. Pero incluso más allá de eso, este ejército daría a Europa un

mayor peso en la OTAN y en el mundo. Una posibilidad para un ejército europeo podría ser que todos los países europeos renuncien a una política de defensa independiente y cedan esta competencia a la Unión Europea. La UE podría crear su propio Ministerio de Defensa, que sería el único competente para dirigir este ejército europeo. A cambio, todos los demás países tendrían que suprimir sus ministerios de defensa y poner a disposición de este ejército sus presupuestos de defensa, cuyo importe sería determinado por la UE. Todos los países grandes, como Francia, Italia y España, proporcionarían el marco para las grandes unidades a nivel de cuerpo. Otras naciones más pequeñas, como los Países Bajos o la República Checa, podrían integrar sus capacidades y formaciones en estos cuerpos. Es importante que las formaciones de las naciones más pequeñas tengan al menos el tamaño de una brigada, si es posible, para poder actuar tácticamente de forma independiente y compensar las diferencias de táctica e idioma. Todo esto crearía grandes efectos de sinergia. Las capacidades de todas las naciones se agruparían de forma efectiva, las estructuras administrativas podrían reducirse al mínimo, el presupuesto militar y el número de soldados de los estados europeos podrían reducirse de forma acumulativa y el peso político de Europa en el mundo aumentaría de forma significativa para poder reaccionar ante la amenaza de Rusia y otras naciones como China y hacer valer mejor sus propios intereses.

BIBLIOGRAFIA

- Amt, A. (05. 10 2021). *auswärtiges-amt.de*. Von auswärtiges-amt.de: <https://www.auswaertiges-amt.de/de/aussenpolitik/themen/grundprinzipien/216474> abgerufen
- Bundeswehr. (26. August 2021). *11. Luftmobile Brigade*. Von Bundeswehr: <https://www.bundeswehr.de/de/organisation/heer/organisation/division-schnelle-kraefte/11-luftmobile-brigade-> abgerufen
- Bundeswehr. (03. 12 2021). *bundeswehr.de*. Von bundeswehr.de: <https://www.bundeswehr.de/de/einsaetze-bundeswehr> abgerufen
- Bundeswehr. (26. August 2021). *Division Schnelle Kräfte*. Von Bundeswehr: <https://www.bundeswehr.de/de/organisation/heer/organisation/division-schnelle-kraefte> abgerufen
- Bundeswehr. (26. August 2021). *Gliederung des Heeres*. Von Wikipedia: [https://de.wikipedia.org/wiki/Gliederung_des_Heeres_\(Bundeswehr\)](https://de.wikipedia.org/wiki/Gliederung_des_Heeres_(Bundeswehr)) abgerufen
- Bundeswehr. (2021. August 2021). *Kommando Hubschrauber*. Von Bundeswehr: <https://www.bundeswehr.de/de/organisation/heer/organisation/division-schnelle-kraefte/kommando-hubschrauber> abgerufen
- Bundeswehr. (26. August 2021). *Kommando Spezialkräfte*. Von Bundeswehr: <https://www.bundeswehr.de/de/organisation/heer/organisation/division-schnelle-kraefte/kommando-spezialkraefte-> abgerufen
- Drüten, C. (21. 10 2021). *Welt.de*. Von Welt.de: <https://www.welt.de/politik/ausland/plus234154246/Westbalkan-Europas-offene-Flanke.html?icid=search.product.onsitesearch> abgerufen
- Hoffmann, L. (20. 11 2020). *Soldat und Technik*. Von soldat-und-technik.de: <https://soldat-und-technik.de/2020/11/fuehrung-kommunikation/24655/d-lbo-bundeswehr-schreibt-uhf-soldatenfunkgeraete-aus/> abgerufen
- Jungholt, T. (13. 12 2020). *welt.de*. Von welt.de: <https://www.welt.de/politik/deutschland/article222365670/Bundeswehr-bedingt-einsatzbereit-Panzerdelle-beim-Leopard.html> abgerufen
- Jungholt, T. (16. 09 2021). *Welt.de*. Von Welt.de: <https://www.welt.de/politik/deutschland/plus233822208/Bundeswehrmission-Wie-die-Gruppe-Wagner-das-Mali-Debakel-verschaerft.html> abgerufen
- Leyen, U. v. (2016). *Personalstrategie der Bundeswehr*. Berlin: Bundesministerium der Verteidigung.
- Mendelson, B. (10. 05 2021). *handelsblatt.com*. Von handelsblatt.com: <https://www.handelsblatt.com/politik/international/groesste-armee-weltweit-diese-laender-haben-die-groessten-armeen-der->

welt/27058176.html?utm_source=google&utm_medium=ads&utm_campaign=paidcontent_search_misc&utm_term=&gclid=CjwKCAjwqeWKBhBFEiwABo_XBvOvXX abgerufen

Statista. (01. 04 2021). *statista.com*. Von statista.com:

<https://de.statista.com/statistik/daten/studie/1722/umfrage/bevoelkerungsreichste-laender-der-welt/> abgerufen

Union, E. (05. 10 2021). *europa.eu*. Von europa.eu: https://europa.eu/european-union/topics/foreign-security-policy_de abgerufen

Verteidigung, B. d. (Juni 2016). *Weißbuch der Bundeswehr - Zur Sicherheitspolitik und zur Zukunft der Bundeswehr*. Berlin: Bundesregierung.

Wiegold, T. (15. 12 2016). *Bundeszentrale für Politische Bildung*. Von bpb.de:

<https://www.bpb.de/politik/grundfragen/deutsche-verteidigungspolitik/238332/afghanistan-einsatz> abgerufen

Wiegold, T. (24. 09 2021). *augengeradeaus.net*. Von augengeradeaus.net:

<https://augengeradeaus.net/2021/09/gefaehrliche-funkstoerung-die-fortsetzung-80er-jahre-bitte-kommen/> abgerufen

Wiegold, T. (27. August 2021). *Personalstärke September 2019*. Von augengeradeaus:

<https://augengeradeaus.net/2019/10/personalstaerke-september-2019-es-bleibt-bei-rund-182-000/#:~:text=Bereich%20Personal%3A%207.695%2C%20davon%20bis%20zu%205.400%20Studierende,%28Durchschnitt%202019%3A%207.997%29.%20Zur%20Bundeswehr%20geh%C3%B6ren%2022.23> abgerufen

Wikipedia. (26. August 2021). *1. Panzerdivision*. Von Wikipedia:

[https://de.wikipedia.org/wiki/1._Panzerdivision_\(Bundeswehr\)#cite_note-GLIEDERUNG-17](https://de.wikipedia.org/wiki/1._Panzerdivision_(Bundeswehr)#cite_note-GLIEDERUNG-17) abgerufen

Wikipedia. (26. August 2021). *10. Panzerdivision*. Von Wikipedia:

[https://de.wikipedia.org/wiki/10._Panzerdivision_\(Bundeswehr\)](https://de.wikipedia.org/wiki/10._Panzerdivision_(Bundeswehr)) abgerufen

Wikipedia. (26. August 2021). *Division Schnelle Kräfte*. Von Wikipedia:

<https://www.bundeswehr.de/de/organisation/heer/organisation/division-schnelle-kraefte> abgerufen

Wikipedia. (26. August 2021). *Gliederung des Heeres*. Von Wikipedia:

[https://de.wikipedia.org/wiki/Gliederung_des_Heeres_\(Bundeswehr\)](https://de.wikipedia.org/wiki/Gliederung_des_Heeres_(Bundeswehr)) abgerufen

Anexo Nro 1 (ESQUEMA GRAFICO ORGANIZACIÓN DEL EJERCITO ALEMAN)



Abbildung 4: Organización Ejército alemán (Wikipedia, Gliederung des Heeres, 2021)

Anexo Nro 2 (ESQUEMA GRAFICO DISTRIBUCIÓN EJERCITO ALEMAN)

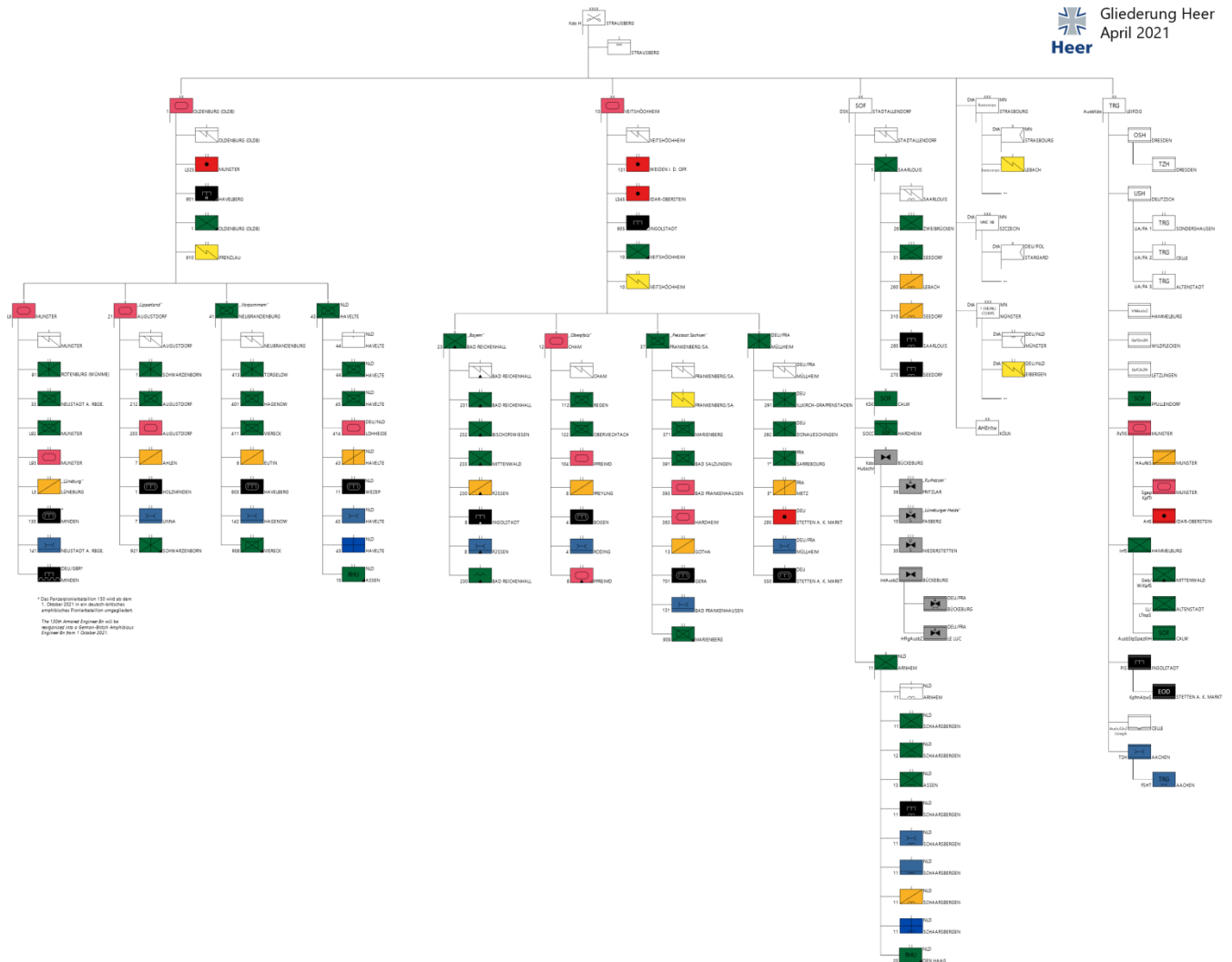
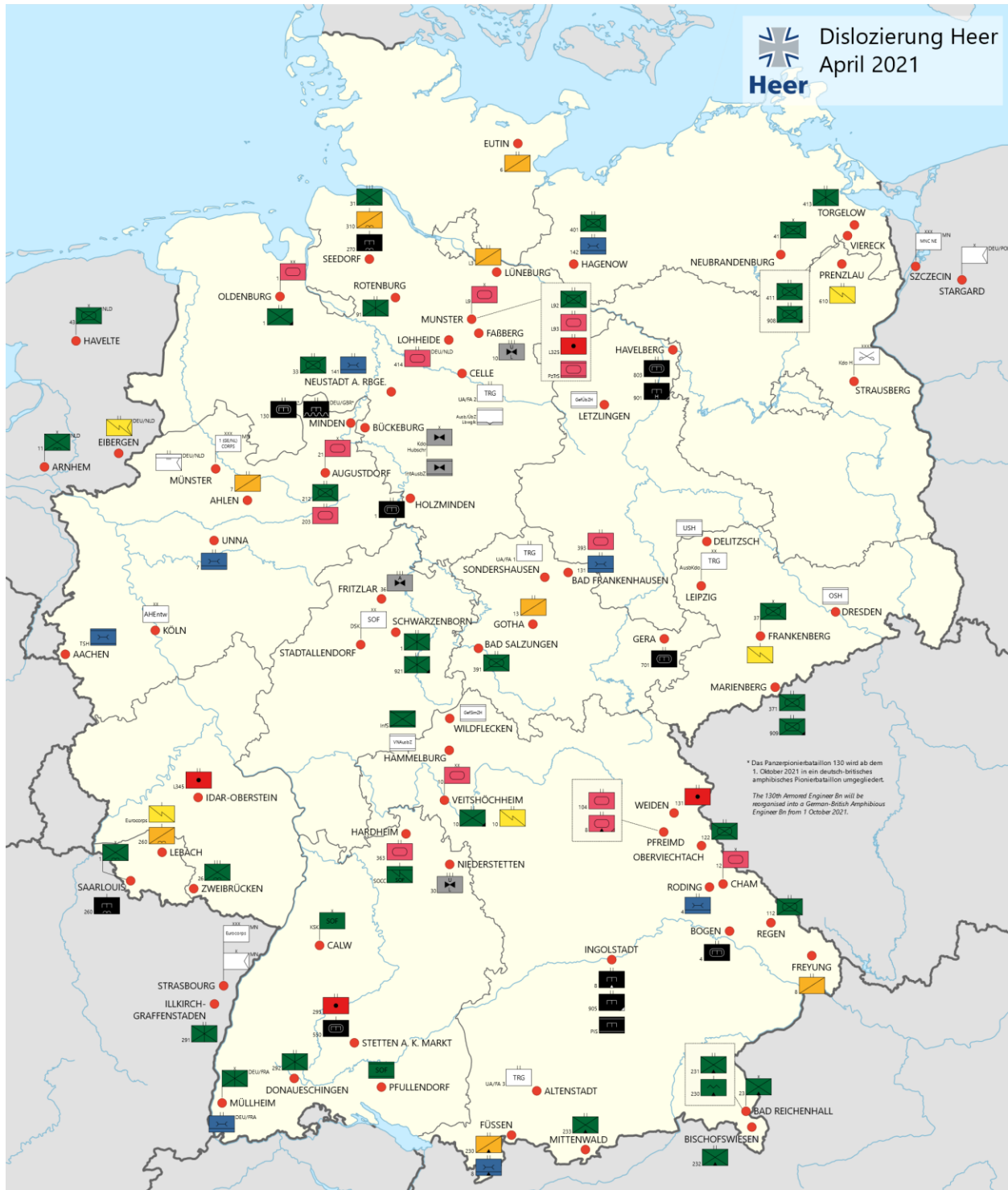

Abbildung 5: Organización del Ejército Alemán (Wikipedia, Gliederung des Heeres, 2021)

LISTA DE ABREVIATURAS

1.PzDiv	1.Panzerdivision	1. División de Caballería
10.PzDiv	10.Panzerdivision	10. División de Caballería
11.LMB	11. Luchtmobile Brigade	11. Brigada de Fuerzas aeromóvil
AHEntw	Amt für Heeresentwicklung	Departamento de desarrollo militar
AusbKdo	Ausbildungskommando	Departamento de educación y formación militar
ArtBtl	Artilleriebataillon	Batallón de Artillería
Brig	Brigade	Brigada
CIR	Cyber- und Informationsraum	Espacio de Ciber y Información
D/F-Brig	Deutsch-Französische Brigade	Brigada alemana/francesa
DSK	Division Schnelle Kräfte	División de Fuerzas rápidas
EI		Estado Islámico
EFP	Enhanced Forward Presence	Presencia de cuatro grupos de combate multinacional del OTAN en las fronteras orientales de la UE
EinsFüKdo	Einsatzführungskommando	Estado Mayor operativo de Misiones extranjeros
FMBtl	Fernmeldebataillon	Batallón de Comunicaciones
FSchJg	Fallschirmjägerbataillon	Batallón de Paracaidistas
GebJgBrig	Gebirgsjägerbrigade	Brigada de Infantería de Montana
GebJgBtl	Gebirgsjägerbataillon	Batallón de Infantería de Montana
IFV	Infantry Fighting Vehicle	Vehículo de Combate de Infantería
KdoH	Kommando Heer	Estado Mayor estratégico del Ejército
KSK	Kommando Spezialkräfte	Fuerzas Especiales del Ejército
LCC	Land Component Comand	Comando de componente terrestre
LLBrig 1	Luftlandebrigade 1	Brigada de Paracaidistas
MBT	Main Battle Tank	Tanque
OTAN		Organización del Trato del Atlántico

		del Norte
PiBtl	Pionierbataillon	Batallón de Ingenieros
RFA		República Federal de Alemania
UE		Union Europea
UstgBtl	Unterstützungsbataillon	Batallón de Suporte (Infantería de la Reserva)
ZSan	Zentraler Sanitätsdienst	Servicio central sanitario de las Fuerzas Armadas de Alemania